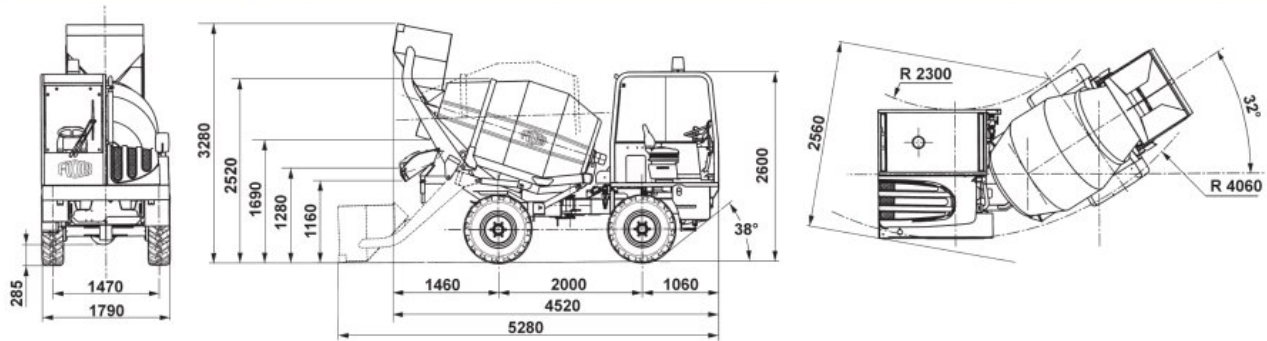

**FIORI****MIXER SYSTEM****DB 180****MOTEUR DIESEL**

YANMAR 4TNV88 naturellement aspiré  
 Contrôle mécanique à injection directe  
 Puissance maximum : 36,9 kW (49 Hp)  
 Puissance rég. 32 kW (44 Hp) à 2 600 tr/mn  
 Couple maxi 139 Nm à 1 200 tr/mn  
 Alésage / course : 88/90 mm  
 Nombre de cylindres 4 - Cylindrée 2 190 cm<sup>3</sup>  
 Refroidissement à eau, filtre à air à sec  
 Directive 2004/26/CE - Stage III A

**CIRCUIT ÉLECTRIQUE**

Alternateur ..... 12 V - 40 A  
 Batterie ..... 12 V capacité 80 Ah (400 A)  
 Système d'éclairage routière.

**TRANSMISSION INTÉGRALE TOUT TERRAIN**

Transmission hydrostatique "automotive" avec pompe à cylindrée variable et moteur hydraulique à cylindrée variable avec commande électro-hydraulique et inversion de marche au volant. Boîte de vitesses mécanique pour "marche pendant le travail" et "marche pendant les déplacements" à commande mécanique.

**VITESSE**

4 vitesses avant 2 marches arrière  
 Ière 0 - 5,0 Km/h 0 - 5,0 Km/h  
 IIème 0 - 7,2 km/h 0 - 5,0 km/h  
 IIIème 0 - 14,2 km/h 0 - 14,2 km/h  
 IVème 0 - 20,2 km/h 0 - 14,2 km/h  
 Rapport traction / poids ..... 55%

**ESSIEUX ET ROUES**

Avant porteur, oscillant ( $\pm 7^\circ$ ) avec réducteurs épicycloïdaux aux moyeux de roues.  
 Arrière porteur, avec réducteurs épicycloïdaux aux moyeux de roues et boîte de vitesses bridée directement  
 Pneus ..... 12,0/75-18 12PR

**FREINS**

De service et secours à disques internes en bain d'huile qui agissent sur les 4 roues, entraînement avec pompe sur double circuit indépendant.  
 De stationnement à tambour sur pont avant avec commande à levier.

**DIRECTION**

Assistée à travers la direction assistée de détection de charge qui agit sur 2 vérins opposés.

**CIRCUIT HYDRAULIQUE SERVICES**

Pompe à engrenages  
 Capacité maximum ..... 35 l/mn  
 Pression maximum ..... 170 bars  
 Distributeur à 3 éléments avec doigt.  
 Échangeur en aluminium pour le refroidissement de l'huile hydraulique.  
 Admission circuit fermé pressurisé avec filtre à huile remplaçable depuis l'extérieur.

**MALAXAGE ET DÉCHARGEMENT**

Tambour à double tronç de cône avec hélices de malaxage à double spirale.  
 Volume géométrique du tambour .. 2 560 litres  
 Vitesse de rotation du tambour ..... 20 tr/mn.  
 Béton produit en classe S1 ..... 1.8 m<sup>3</sup>  
 Rotation du tambour à travers la pompe à pistons avec débit variable et moteur hydraulique orbital à circuit fermé à commande électrique infinitésimale situé dans la cabine et sur le côté arrière de la machine.  
 Soulèvement du tambour en ligne horizontale à l'aide de n° 2 vérins à double effet.  
 Canalisation de déchargement avec inclinaison manuelle, indépendant de l'inclinaison du tambour de malaxage, rotation de 180°. Canalisation amovible, pour décharger directement de la trémie.  
 1 Rallonge goulotte de déchargement fournie en dotation.

**CIRCUIT DE L'EAU**

Pompe à eau de type volumétrique "autoamorçante" à aspiration rapide.  
 Capacité maximum ..... 140 lt/mn.  
 Hauteur d'eau maximum ..... 3 bars  
 Un réservoir en tôle du côté moteur avec une capacité de ..... 240 litres.  
 Système Mix Control pour gestion programmable et contrôlée de l'introduction de l'eau dans le tambour, des fonctions de malaxage et déchargement à terre. Contrôle admission de l'eau dans le tambour avec fluxmètre électromagnétique et lecture des litres introduits sur l'afficheur en cabine et du côté arrière de la machine.  
 Actionnement pompe à eau depuis le poste de conduite et du sol. Sélection aspiration à partir du sol par des tuyauteries à raccordement rapide.

**GODET DE CHARGEMENT**

Bras de chargement avec pelle fixe et trappe de déchargement automatique.  
 Capacité volumétrique ..... 470 litres  
 Numéro de pelletés par chargement ..... 5 - 6  
 Productivité jusqu'à 4 cycles/h

**CABINE**

Cabine ouverte conçue selon les critères ROPS & FOPS Niveau I, vitres trois côtés.  
 Tourelle de conduite pivotante sur 180°. Siège anatomique avec suspension élastique et réglage de la hauteur, ceintures de sécurité.  
 Commandes de conduite et services avec disposition ergonomique.

**RAVITAILLEMENTS**

Réservoir à combustible ..... 46 litres  
 Capacité totale du circuit hydraulique 67 litres  
 Huile moteur ..... 7,07 kg

**MASSE**

Masse d'exploitation ..... 3 700 kg  
 Masse maximum ..... 8 400 kg  
 Charge utile ..... 4 700 kg